



Model Number 22101
Big River and Roads
Water Table™

1½+ years/ans/años

For assistance or replacement parts please contact Simplify3®

Pour de l'assistance ou des pièces de rechange, veuillez communiquer avec Simplify3®

Para recibir asistencia o conseguir piezas de repuesto, póngase en contacto con Simplify3®

The Simplify3 Company
9450 Rosemont Drive
Streetsboro, OH 44241

| 1-866-855-0100

| www.simplify3.com



ENGLISH

WARNING: CHOKING HAZARD

- Small parts. Sharp points. Adult assembly required.

WARNING: DROWNING HAZARD

- There is a risk of young children drowning around open containers of water. Adult supervision is always required.
- Do not store or leave water in product when not in use.

INSTALLATION/ASSEMBLY:

Observing the following statements and warnings reduces the likelihood of serious or fatal injury:

- Adult assembly required.
- Instruct children not to use product until properly assembled.
- To minimize risks posed by drill shavings, screws are designed to pierce the plastic and form their own threads. Use caution not to over-tighten screws or they will not hold parts together.
- This product is for use on a level surface.
- Place product so that direct sunlight is minimized on surfaces.
- For outdoor domestic use only.
- Holds up to 8 gal (30 L) of water.

SAFETY AND MAINTENANCE INFORMATION:

Observing the following statements and warnings reduces the likelihood of serious or fatal injury:

- Continuous adult supervision required. Do not leave children unattended.
- Do not allow children to stand, sit or climb on this product.
- Do not use when the temperature drops below 32°F (0°C). Indoor storage is recommended.
- Do not remove any screws once installed. For disassembly, only remove parts not secured by screws.
- Inspect this product before each use. Tighten hardware and replace damaged or worn components as necessary.

CLEANING INSTRUCTIONS:

Use mild soapy water.

Sanitize occasionally to remove organic debris and prevent bacterial growth.

DISPOSAL INSTRUCTIONS:

Please recycle when possible. Disposal must comply with all government regulations.

FRANÇAIS

AVERTISSEMENT: DANGER D'ÉTOUFFEMENT

- Petites pièces. Rebords pointus. Montage à effectuer par un adulte.

AVERTISSEMENT: RISQUE DE NOYADE

- Il existe un risque de noyade pour les jeunes enfants se trouvant à proximité de contenants d'eau ouverts. Une supervision par un adulte est toujours requise.
- Ne stockez pas et ne laissez pas d'eau dans le produit lorsqu'il n'est pas utilisé.

INSTALLATION/ASSEMBLAGE :

Respectez les énoncés et avertissements suivants afin de minimiser la probabilité de blessures graves, voire mortelles.

- Assemblage par un adulte requis.
- Demandez aux enfants de ne pas utiliser le produit tant qu'il n'est pas correctement monté.
- Pour minimiser les risques posés par les copeaux de forage, les vis sont conçues pour percer le plastique et former leurs propres fils. Veuillez ne pas serrer trop les vis ou elles ne maintiendront pas les pièces correctement ensemble.
- Utiliser sur une surface plane.
- Placez l'équipement de telle sorte que les rayons directs du soleil frappent le moins possible les surfaces destinées à une position debout ou assise.
- Réservé à un usage domestique.
- Contient jusqu'à 30 L (8 gal.) de l'eau.

INSTRUCTIONS D'UTILISATION :

Respectez les énoncés et avertissements suivants afin de minimiser la probabilité de blessures graves, voire mortelles.

- Surveillance permanente d'un adulte nécessaire. Ne pas laisser les enfants sans surveillance.
- Ne laissez pas les enfants s'asseoir, se tenir debout, jouer ou monter sur la surface supérieure.
- Ne pas utiliser lorsque la température descend en dessous de 0°C (32 °F). Le stockage à l'intérieur est recommandé.
- Ne retirez aucune vis une fois installée. Pour le démontage, retirez uniquement les pièces non fixées par des vis.
- Inspect this product before each use. Tighten hardware and replace damaged or worn components as necessary.

INSTRUCTIONS DE NETTOYAGE:

Utilisez de l'eau savonneuse douce.

Procédez à une désinfection de temps à autre pour éliminer les débris organiques et empêcher la prolifération de bactéries.

INSTRUCTIONS D'ÉLIMINATION:

Veuillez recycler si possible. L'élimination doit être conforme à toutes les réglementations gouvernementales.

TOOLS REQUIRED / OUTILS REQUIS / HERRAMIENTAS NECESARIAS

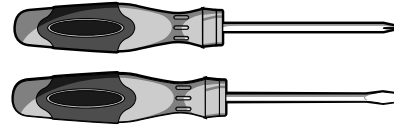

PARTS LIST A / LISTE DES PIÈCES A / LISTA DE PIEZAS A

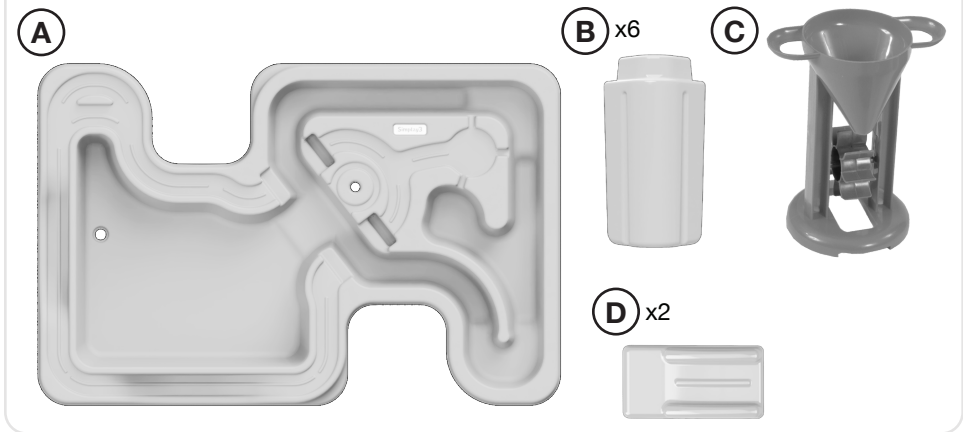

PARTS LIST B / LISTE DES PIÈCES B / LISTA DE PIEZAS B

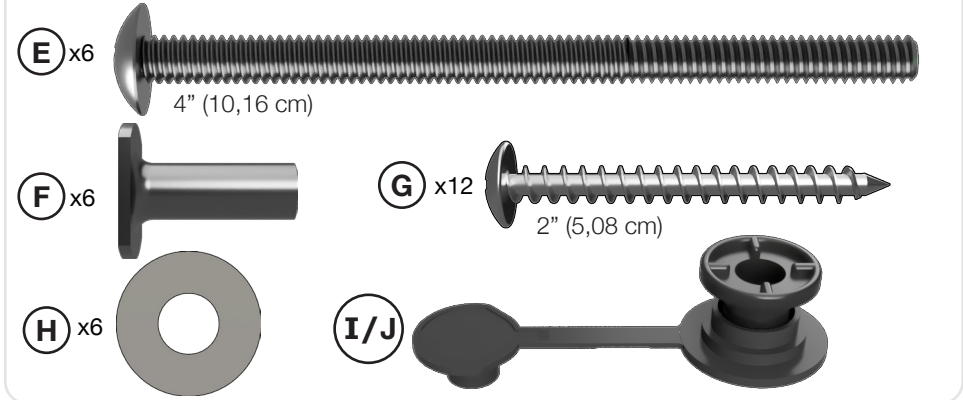

ADDITIONAL ACCESSORIES / ACCESSOIRES SUPPLÉMENTAIRES / ACCESORIOS ADICIONALES



ESPAÑOL

ADVERTENCIA: PELIGRO DE ASFIXIA

- Piezas pequeñas. Puntas filosas. Este producto debe ser ensamblado por un adulto.

ADVERTENCIA: RIESGO DE AHOGAMIENTO

- Alrededor de contenedores de agua abiertos, existe el riesgo de que los niños se ahoguen. Se requiere la supervisión de un adulto.
- No almacene ni deje agua en el producto cuando no esté en uso.

INSTALACIÓN/ARMADO:

Seguir las indicaciones y advertencias a continuación reduce la probabilidad de lesiones graves o fatales:

- Este producto debe ser ensamblado por un adulto.
- Instruir a los niños a: No usar el producto hasta que esté ensamblado.
- Para minimizar los riesgos que representan las virutas de perforación, los tornillos están diseñados para perforar el plástico y formar sus propias roscas. Tenga cuidado de no apretar en exceso los tornillos o estos no unirán las piezas adecuadamente.
- Este producto es para usar en una superficie nivelada.
- Ubique el equipo de modo de minimizar la acción directa del sol sobre las superficies para sentarse o pararse.
- Solo para uso doméstico.
- Tiene capacidad para 30 L (8 gal) de agua.

INSTRUCCIONES DE MANTENIMIENTO:

Seguir las indicaciones y advertencias a continuación reduce la probabilidad de lesiones graves o fatales:

- Se necesita la supervisión constante de un adulto. No deje a los niños sin vigilar.
- No permitir que los niños se sienten, se paren, jueguen o se suban en la superficie superior ya que el producto podría volverse inestable.
- No lo use cuando la temperatura descienda por debajo de 0°C (32 °F). Se recomienda el almacenamiento en interiores.
- No quite ningún tornillo una vez instalado. Para el desmontaje, retire únicamente las piezas que no estén aseguradas con tornillos.
- Inspeccionar este producto antes de cada uso. Asegurar bien las conexiones y reemplazar componentes dañados o desgastados as necessary.

INSTRUCCIONES DE LIMPIEZA:

Utilizar agua ligeramente jabonosa.

Desinfectela ocasionalmente para eliminar los residuos orgánicos y prevenir el crecimiento bacteriano.

INSTRUCCIONES DE ELIMINACIÓN:

De ser posible, reciclar. La eliminación debe cumplir con todas las regulaciones gubernamentales.

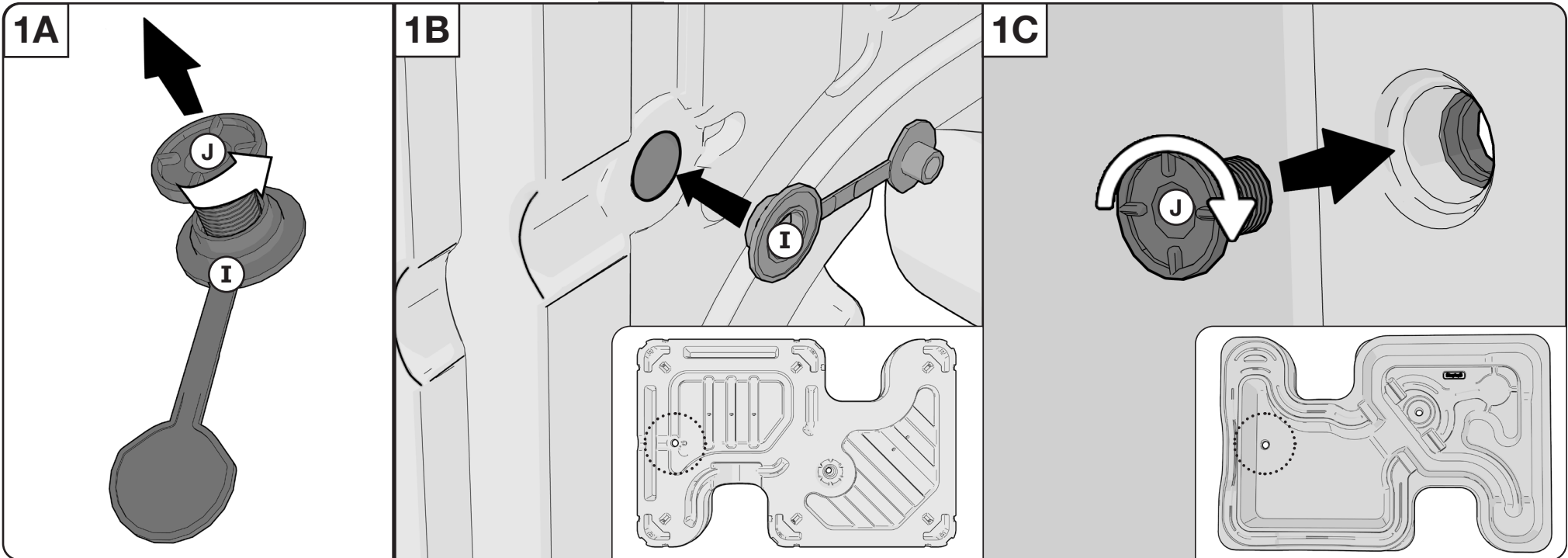

2 Use box to protect product from abrasive surfaces during assembly.
 Utilisez la boîte pour protéger le produit des surfaces abrasives pendant l'assemblage.
 Utilice la caja para proteger el producto de superficies abrasivas durante el montaje.

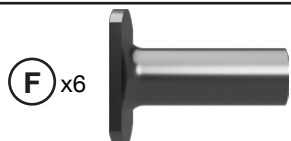
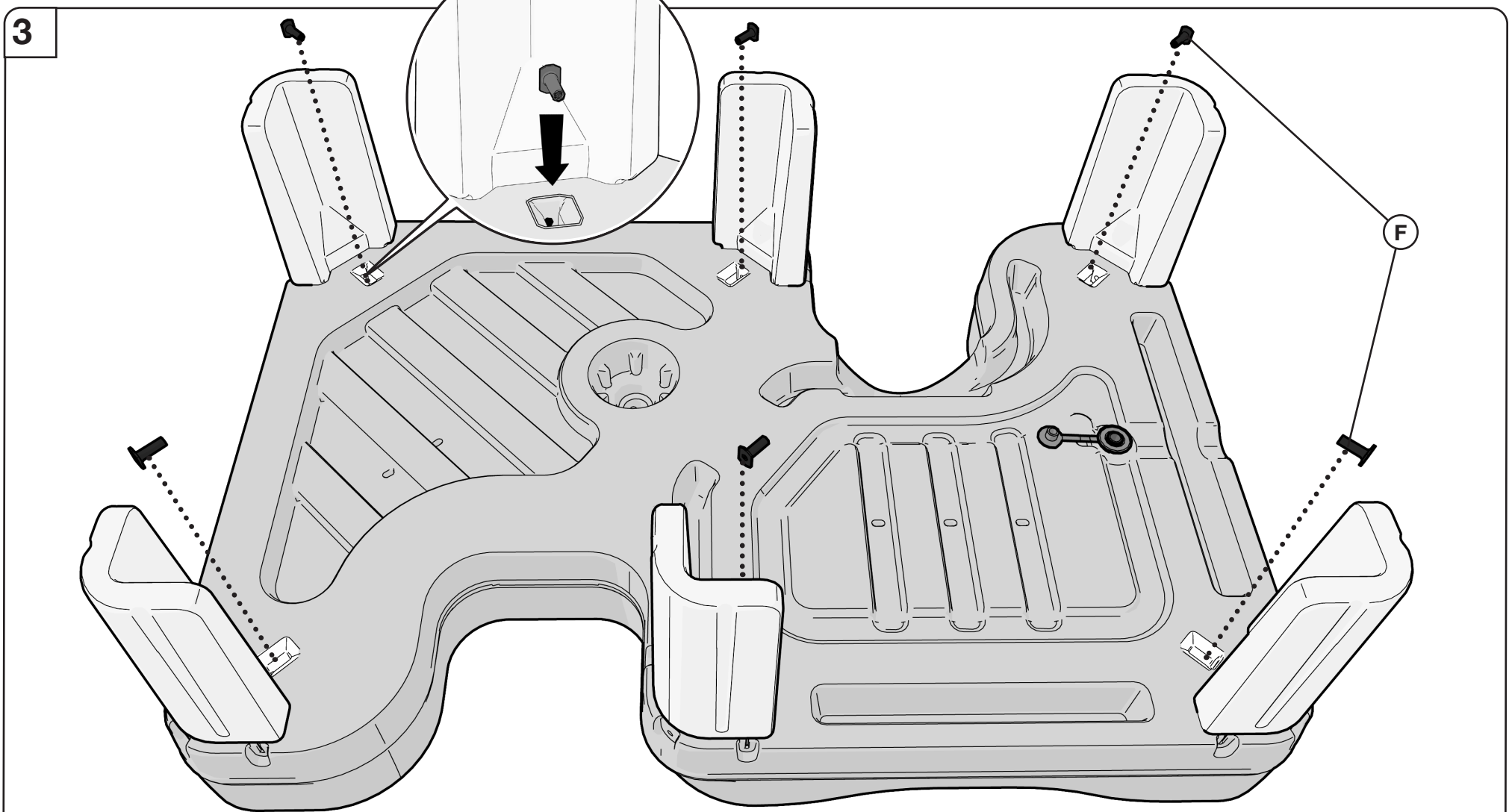
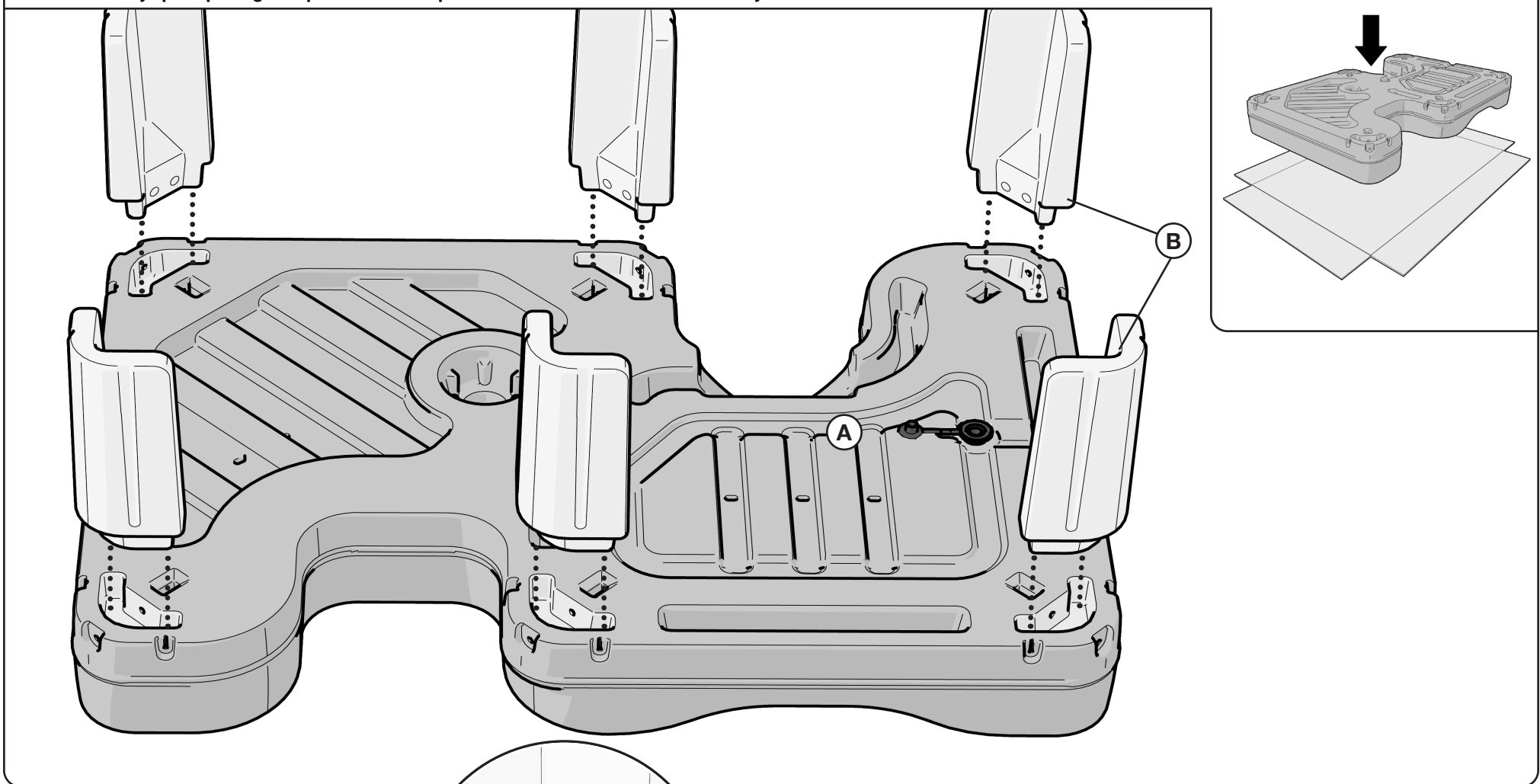

4  **Loosely install bolt to initiate engagement with nut. DO NOT TIGHTEN!**
Installez le boulon sans serrer pour lancer l'engagement avec l'écrou. NE SERREZ PAS!
Instale el perno sin apretar para iniciar el acoplamiento con la tuerca. NO APRIETE!

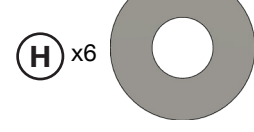
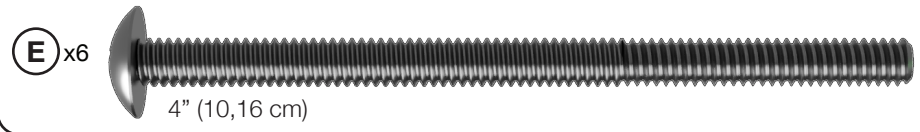
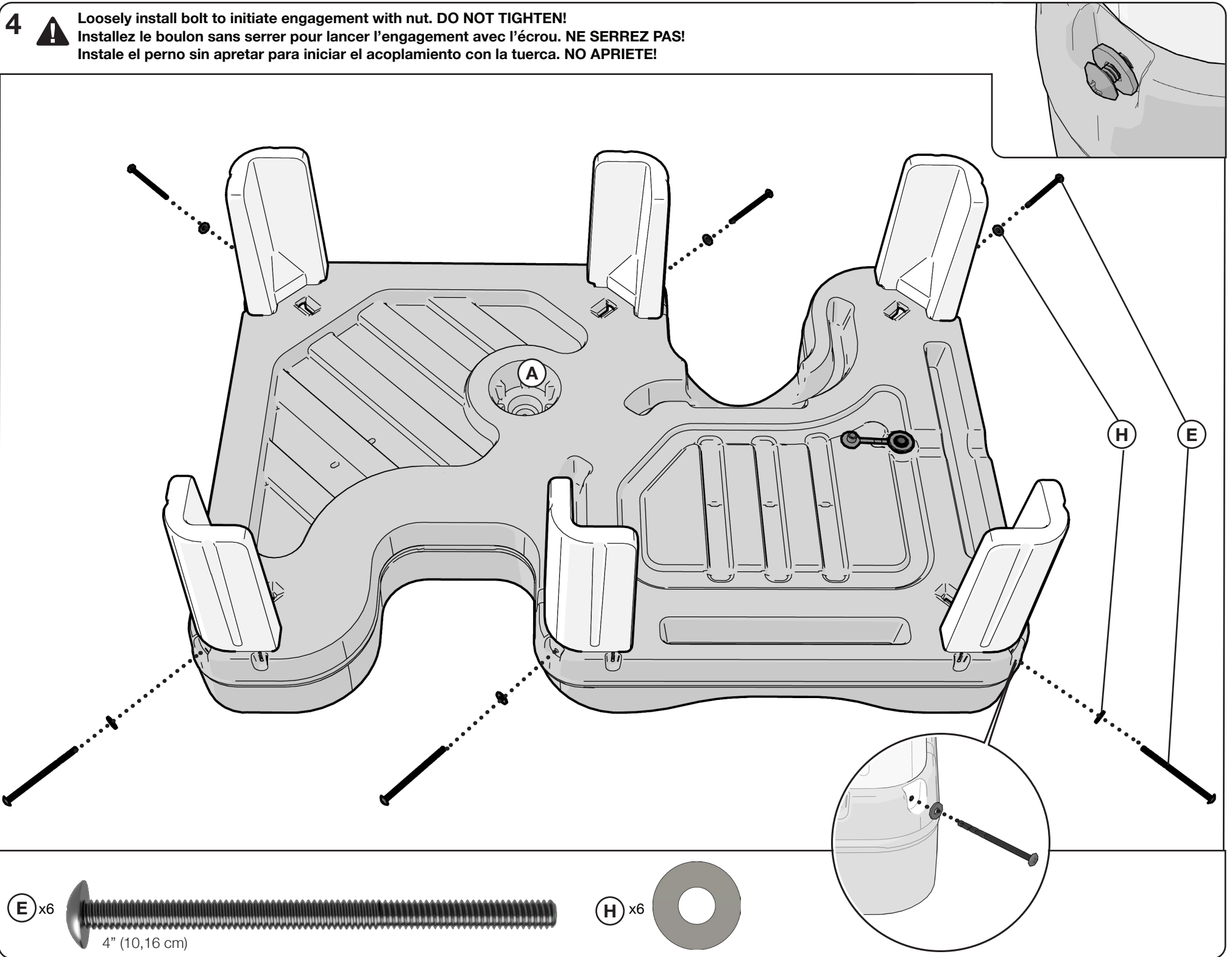

5

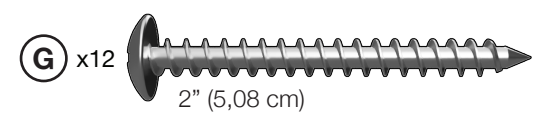
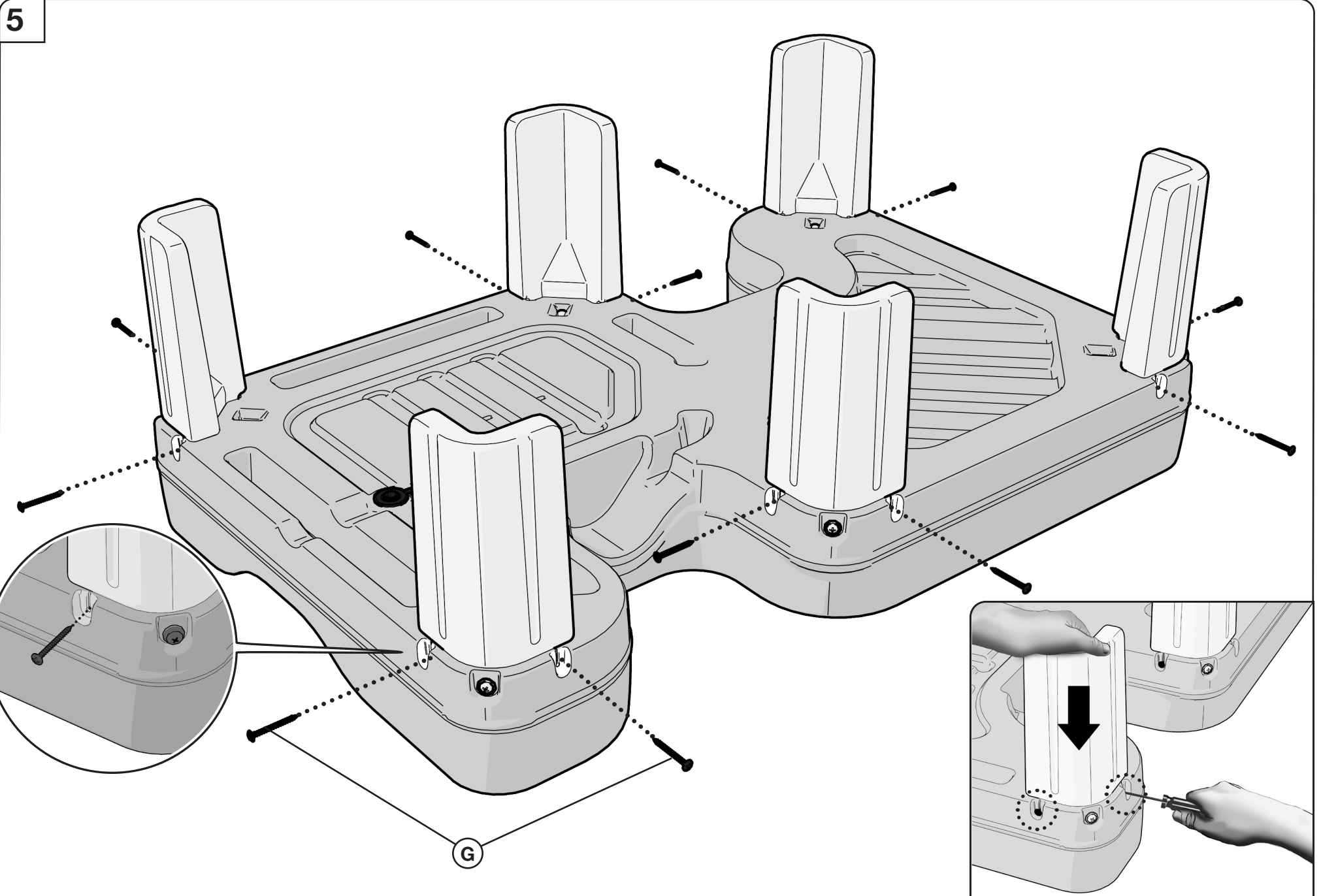

6 Tighten the bolt to snug fit. Repeat on other legs.
 Serrez tous les boulons. Procédez de même de l'autre côté.
 Apriete todos los tornillos. Repita en el lateral opuesto.

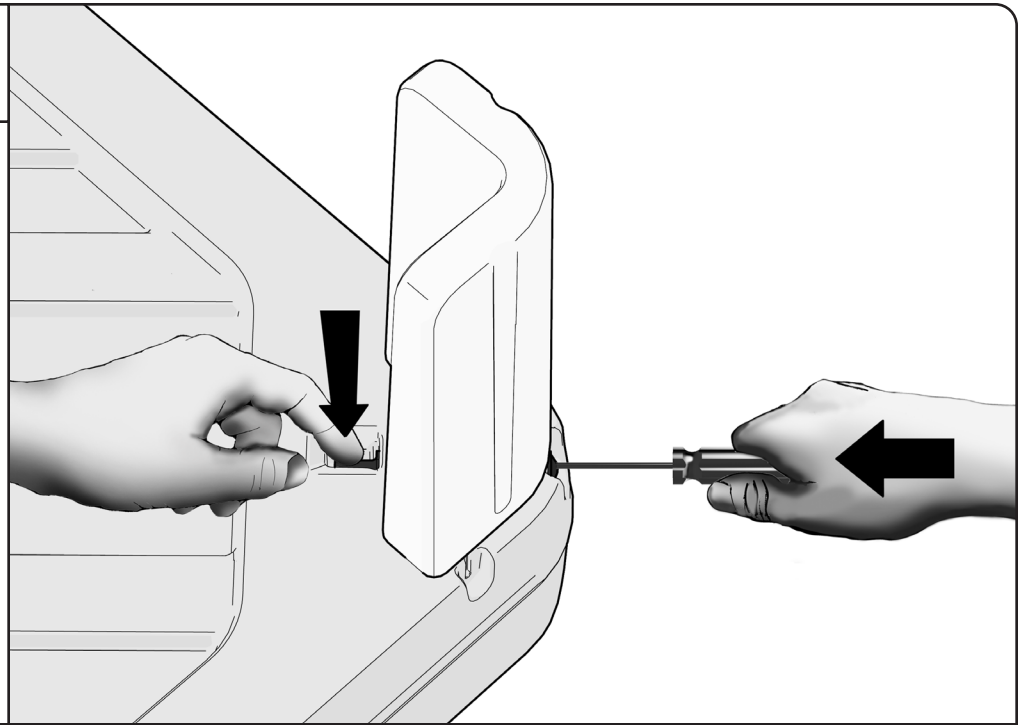
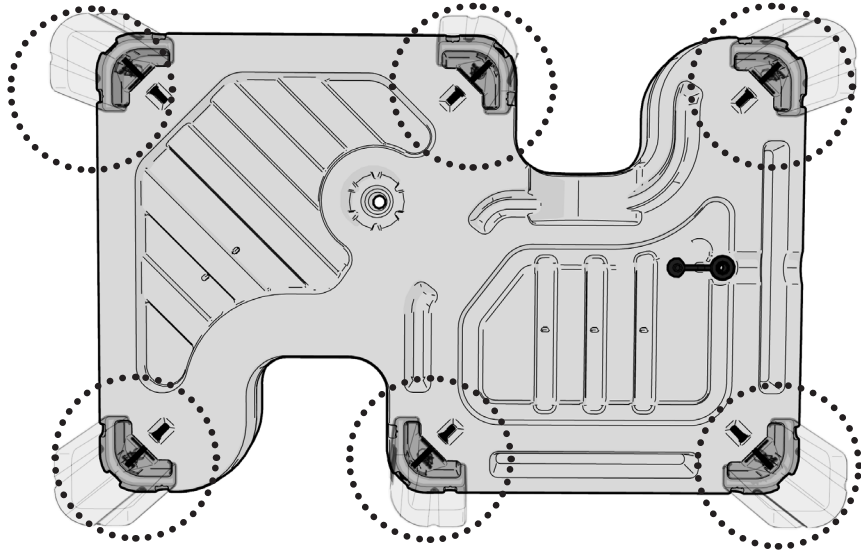

! IMPORTANT
 IMPORTANT
 IMPORTANTE

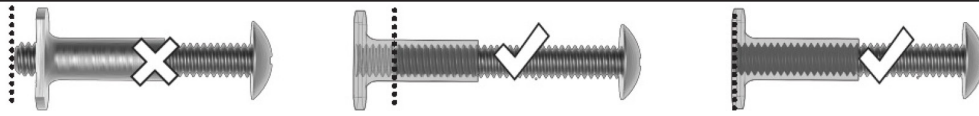

Push to close.
 Empuje para cerrar.
 Pousser pour fermer.

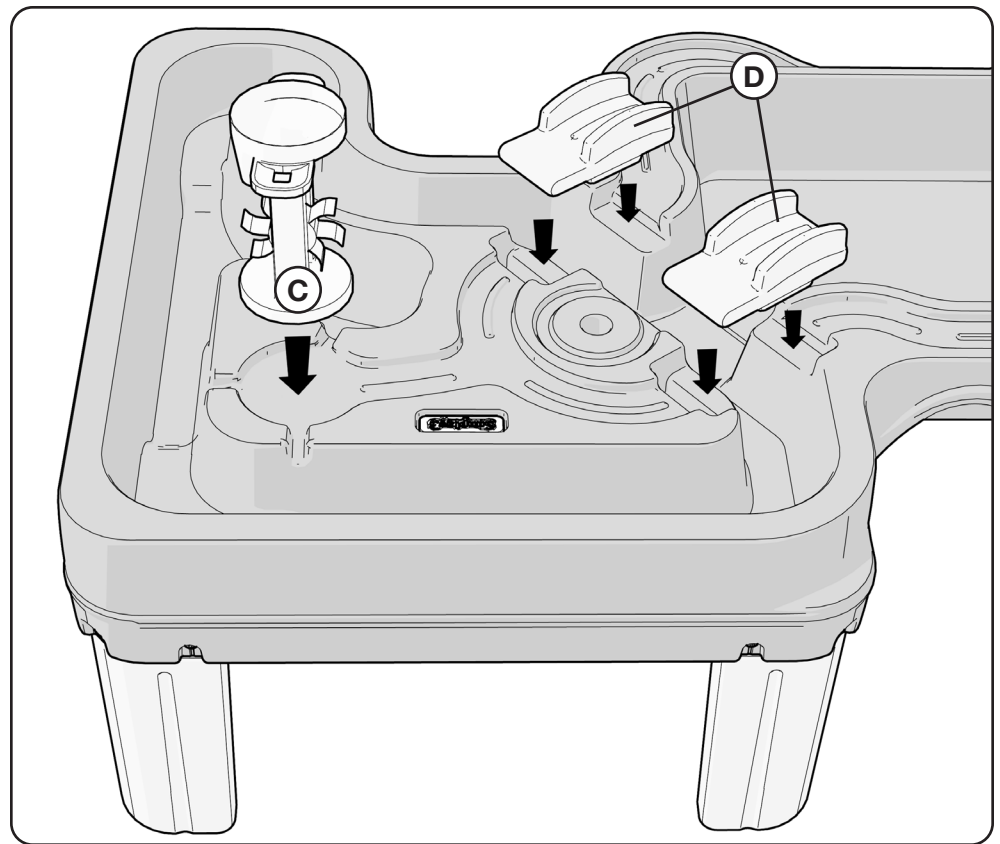
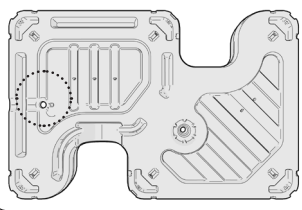
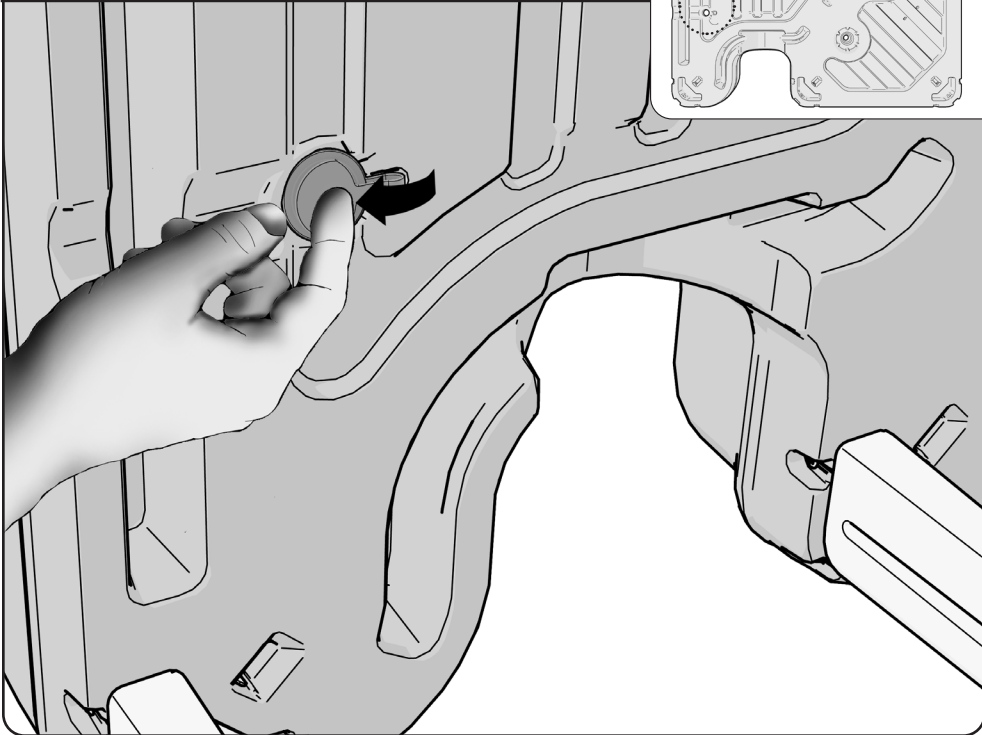

Use pen to drain.
 Utilisez un stylo pour égoutter.
 Use bolígrafo para drenar.

